

附件 1

声乐专项考核要求

一、考核时间

2026 年 7 月 4 日（周六）

报到时间：上午 8: 00

考试时间：上午 8: 30

二、考核地点及考场安排

考核地点：深圳中学新校区（深圳市罗湖区泥岗西路 1068 号）
成德楼 B 栋 203

候考地点：深圳中学新校区成德楼 B 栋 202

三、考核内容

（一）考核项目与内容

考查考生在艺术审美体验中对专业技能的掌握程度和规范性。注重考生具有健康的审美情趣，舞台表演大方、质朴，不矫揉造作；表演时的完整性与流畅性；艺术表达准确，有艺术表现力和创造性的艺术思维。

（二）考核形式与流程

1、技能考核

(1). 自备多声部无伴奏合唱作品 1 首（曲目不能为流行歌曲），以重唱形式，自带 3-8 人小组，每人承担一个声部演唱（表演时长不超过 4 分钟，评委听完 2 分钟后可根据需要中断演唱），不使用话筒扩音设备，全程无伴奏清唱，考生须自行邀请各声部帮唱成员

(帮唱成员不高于初中学段)。

(2). 每人另外单独演唱一段能体现个人独唱能力的歌曲, 表演形式可选择民族唱法或美声唱法(表演时长不超过2分钟, 评委可根据需要中断演唱), 不使用话筒扩音设备, 全程无伴奏清唱。

2、音乐素质考核

(1). 听音练耳。练耳考题为模唱单音(单音须说出唱名)、音程、和弦(大、小、增、减三和弦), 钢琴弹奏, 考生用“La”进行模唱, 单人考核。

(2). 五线谱视唱。考生现场随机抽取1条长度为4-8小节的五线谱视唱题即时进行视唱, 调号至多涉及为一升一降的自然和声大小调, 单人考核。

(三) 其他需要说明的情况

未尽事宜由专项考核小组审定。

四、评分标准

总分为100分				
	内容	分值	评分标准	评分办法
合唱 (70%)	作品选择	2	1. 作品内容积极健康, 符合社会主义核心价值观, 具有良好的思想性、艺术性与教育意义。 2. 曲目符合学生年龄特点、声音条件及认知水平, 能够体现班级或团队的艺术素养。 3. 尊重作品原创性, 选曲具有一定艺术审美与文化内涵, 能够体现多样化的音乐风格。	A等级: 2分; B等级: 1分; C等级: 0分; D等级: 0分。
	技术表现	30	1. 音准、节奏准确, 演唱整齐统一, 声音控制自然稳定。 2. 能准确理解并快速回应指挥要求, 速度、力度、情绪变化协调统一。 3. 演唱技巧运用恰当, 能够较好完成作品中的声部、力度、音色及难度要求。	A等级: 27-30分; B等级: 21-26分; C等级: 12-20分; D等级: 0-11分。

	作品表现力	8	<p>1. 演唱富有感染力，整体音乐表现完整，能够体现良好的乐感与音乐层次。</p> <p>2. 能准确把握作品的情绪、风格与文化特征，表现具有艺术张力。</p> <p>3. 声音表达与作品内容契合，能够通过演唱传递作品情感与精神内涵。</p>	<p>A等级：7-8分；</p> <p>B等级：5-6分；</p> <p>C等级：3-4分；</p> <p>D等级：0-2分。</p>
	综合表现	30	<p>1. 演唱状态自然自信，精神面貌积极向上，舞台情绪饱满。</p> <p>2. 各声部之间配合默契，和声准确，音量与音色平衡良好，团队协作意识强。</p> <p>3. 表演形式具有一定创意，舞台呈现完整协调，能够增强整体艺术效果。</p> <p>4. 情感传达真挚，艺术风格特征诠释到位，声情融合自然，整体表现完整有张力，艺术感染力强。</p> <p>5. 演唱技巧与艺术表现有机融合，整体完成度高。</p>	<p>A等级：27-30分；</p> <p>B等级：21-26分；</p> <p>C等级：12-20分；</p> <p>D等级：0-11分。</p>
独唱 (10%)	独唱	10	<p>1. 声乐技巧：正确的呼吸支撑的稳固性与声音的把控能力，确保声音具备良好的共鸣、穿透力及音色的统一。要求在演唱过程中旋律的和声关系准确、节奏控制稳定，严谨遵循乐谱的旋律与时值要求。考生对咬字吐字、换声区衔接及各音区控制的熟练程度。</p> <p>2. 艺术表现力：捕捉作品的情感内核，通过细节处理勾勒出鲜明的音乐形象与艺术意境。准确乐句划分、强弱对比及速度处理的艺术性，体现对作品风格的精准把握。考生以情带声的能力，考察其表演是否具有打动观众的生命力与独特的创造性思维。</p> <p>3. 台风与仪态：衣着得体且符合中学生特点，展现良好的精神面貌及对舞台艺术应有的尊重与敬畏。舞台动作自然、质朴，表情能有效辅助情感传递，杜绝生硬刻板或矫揉造作的表演。考生在台上的心理稳定性与自信心，从容大方。</p>	<p>A等级：9-10分；</p> <p>B等级：7-8分；</p> <p>C等级：4-6分；</p> <p>D等级：0-3分。</p>
音乐综合素养 (20%)	练耳	10	<p>1. 单音听辨：考查考生对音高的即时辨析能力。要求考生在规定听记次数内，能够迅速、准确地唱出单音并说出唱名，音准无误且唱名发音准确，反应快速，展现出稳定的音准感与敏锐的听觉专注力。</p> <p>2. 音程听辨：考查考生对旋律音程与和声音程的辨识度。考生准确模唱音程，反应快速，展现出稳定的音准感与敏锐的听觉专注力。</p> <p>3. 和弦听辨：考生对原位三和弦判断能力。要求考生在多音共鸣的声响中，能够即时识别出和弦的整体色彩性质（如大、小、增、减）反应快速，展现出稳定的音准感与敏锐的听觉专注力。</p>	<p>A等级：9-10分；</p> <p>B等级：7-8分；</p> <p>C等级：4-6分；</p> <p>D等级：0-3分。</p>

	视唱	10	<p>全面考查考生的视谱即唱能力与音乐综合素养。要求演唱时音准、节奏准确，击拍规范；演唱过程具备良好的流畅度，无明显停顿或纠错痕迹；同时注重艺术表现，能够精准传达乐谱中的强弱变化与表情意境，展现出自然大方的发声状态与扎实的识谱基础。</p>	<p>A 等级：9-10 分； B 等级：7-8 分； C 等级：4-6 分； D 等级：0-3 分。</p>
--	----	----	--	---

附件 2

舞蹈专项考核要求

一、考核时间

2026 年 7 月 4 日（周六）

报到时间：上午 8: 00

考试时间：上午 8: 30

二、考核地点及考场安排

考核地点：深圳中学新校区（深圳市罗湖区泥岗西路 1068 号）
体育馆 404 室

候考地点：深圳中学新校区体育馆 403 室

三、考核内容

（一）考核项目与内容

- 1、基本素质——软开度。
- 2、基本素质——技巧组合（包含控制、毯子功技巧、跳转翻技巧）（时长不超过 1.5 分钟）。
- 3、舞蹈表演（时长不超过 2 分钟）。
- 4、综合素质——舞种拓展（根据现场随机抽取的舞蹈片段或组合进行学习并表演）。

（二）考核形式与流程

- 1、按照舞种以抽签的形式将所有考生分成 5-6 人一组，以小组为单位完成软开度和技巧组合的展示（软开度需整组同时完成，技

巧组合小组内每位同学逐一完成)

2、整组完成舞种拓展考核

3、完成舞种拓展考核的考生需回到备考室更换剧目服装

4、所有组展示完软开度、技巧组合和舞种拓展后，每位考生逐一进行剧目展示并进行现场亮分环节

(三) 其他需要说明的情况

1、不招收流行舞、街舞、爵士舞、拉丁舞。

2、技巧组合和剧目需播放音乐。

3、未尽事宜由专项考核小组审定。

四、评分标准

(二) 评分标准：

总分为 100 分			
内容	分值	评分维度	评分办法
舞蹈表演	50	<p>1. 动作规范与风格把握：考查考生对舞蹈类风格的掌控能力。动作需符合该舞蹈种类的审美特征，展现出扎实的专业规范性。</p> <p>2. 作品表现与情感传达：考查考生对剧目内涵的理解深度及艺术感染力。表演应具备良好的音乐感与节奏感，通过细腻的面部表情与肢体语言塑造生动的舞台形象，情感真挚、富有感染力。</p> <p>3. 动作流畅度与舞台风范：考查考生在规定时长内表演的完整性与连贯性。要求舞台表演大方得体、台风端正，展现出自信的舞台掌控力与艺术表现力，杜绝矫揉造作。</p>	<p>A 等级：40-50 分；</p> <p>B 等级：30-39 分；</p> <p>C 等级：20-29 分；</p> <p>D 等级：0-19 分</p>
基本素质	40	<p>1. 身体条件评估：考查考生的身体比例、骨骼发育及肌肉线条。要求身材比例协调，具备从事舞蹈专业所需的生理条件，整体形象端正，具备健康的审美素养。</p> <p>2. 软开度与技术基本功：考查考生身体的柔韧性与爆发力。通过搬腿等基础动作的展示，评估肩、胯、脊椎的柔韧开度，以及重心稳定性与肌肉控制能力。</p> <p>3. 精神面貌与舞蹈素养：考查考生在测试过程中的专注度与心理素质。要求展现积极向上、大方自然的专业状态，在展示中体现出良好的纪律性与专业审美意识。</p>	<p>A 等级：30-40 分；</p> <p>B 等级：20-29 分；</p> <p>C 等级：10-19 分；</p> <p>D 等级：0-9 分。</p>

综合素质 (舞种 拓展)	10	<p>1. 舞种迁移与驾驭能力: 考查考生对不同舞种风格转换与适应能力。要求表演内容与自选剧目风格差异显著, 展现对不同舞种律动特点的快速把握与精准演绎。</p> <p>2. 身体协调性与节奏感: 考查考生对舞种音乐节奏的感知与把控能力。要求肢体配合协调, 能快速把握不同音乐风格的律动特点, 准确展现动态美感, 体现舞蹈思维的多元性。</p> <p>3. 艺术表现的多元性: 考查考生在不同艺术语境下的适应能力与创造能力。评价其在演绎不同风格作品时, 能否突破固有表演习惯, 展现丰富多样的舞台质感与良好的艺术可塑性。</p>	<p>A等级: 9-10分; B等级: 7-8分; C等级: 4-6分; D等级: 0-3分。</p>

附件 3

西洋管弦乐专项考核要求

一、考核时间

2026 年 7 月 4 日（周六）

报到时间：上午 8:00

考试时间：上午 8:30

二、考核地点及考场安排

考核地点：深圳中学新校区（深圳市罗湖区泥岗西路 1068 号）
赋新楼 E302 室

候考地点：深圳中学新校区赋新楼 E303 室

三、考核内容

1. 考核内容结构

西洋管弦乐（含打击乐）：西洋管弦乐（含打击乐）单人演奏（70%）+音乐综合素养（30%）。

2. 考核内容和形式

（一）单人演奏考核：西洋管弦乐（含打击乐）

① 弦乐

音阶：三个八度同名大小调音阶（至少一弓四个音）、琶音（至少一弓三个音），学校可自行选择。

练习曲：自选练习曲一首。

乐曲：自选乐曲一首，不超过 8 分钟，评委至少需听完 2 分钟

才能中断，不得使用任何伴奏。

②管乐

音阶：大小调音阶及琶音音阶，各自选一组（要求用连音和断奏两种演奏方式演奏，学校可自行选择。

练习曲：自选练习曲一首。

乐曲：自选乐曲一首，不得使用任何伴奏。

③西洋打击乐

小军鼓长音滚奏：从力度 p（弱）缓慢渐强至力度 f（强），其中力度 f（强）强音滚奏部分不少于 8 秒，逐渐缓慢渐弱至 p（弱），要求中间不得间断，全过程不少于 25 秒。

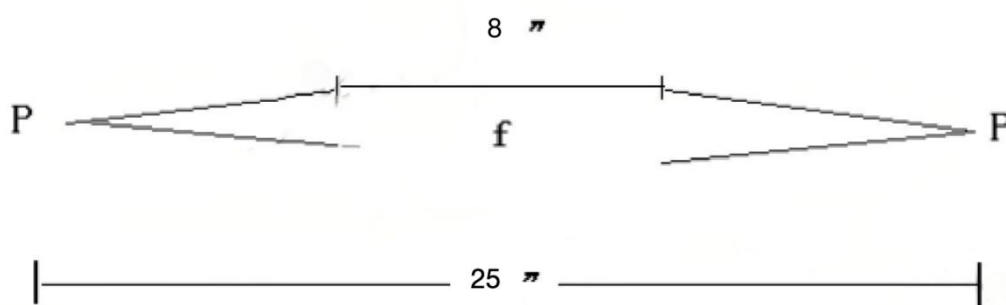

练习曲：小军鼓练习曲一首。

乐曲：演奏音高类打击乐一首（乐器仅限颤音琴、马林巴、木琴、定音鼓）。

（二）音乐综合素养

①听音练耳。练耳考题为模唱单音、音程、和弦（大、小三和弦），钢琴弹奏，单人考核。

②视奏。视奏考题用略低于考生考试作品程度的片段，由考评小组提供视奏谱例，单人考核。

3. 考核评分标准

总分为 100 分				
	内容	分值	评分标准	评分办法
单人演奏 (70%)	演奏技法	20	1.姿势与手型：乐器持握姿势标准，吹奏类乐器口型正确，指法/击奏动作符合专业规范。 2.基本功扎实度：音阶、琶音、练习曲等基础训练完成度良好，无气息不稳、指法混乱等明显技术缺陷。	A 等级：15-20 分； B 等级：10-14 分； C 等级：5-9 分； D 等级：0-4 分
	作品完成度	30	1.能通过力度对比、速度变化、音量层次等手法增强音乐表现。 2.音乐风格诠释符合原作时代特征。 3.音符、乐句、乐段演奏完整无误，快板段落颗粒感清晰，慢板段落时值饱满。 4.音准偏差不得超过 ± 10 音分，节奏、速度误差率低于 10%。	A 等级：25-30 分； B 等级：15-24 分； C 等级：10-14 分； D 等级：0-9 分
	综合表现力	20	1.通过音色控制、乐句呼吸设计等传达音乐情绪，避免机械式演奏。 2.台风大方得体，演奏时肢体语言与音乐表达协调统一。	A 等级：15-20 分； B 等级：10-14 分； C 等级：5-9 分； D 等级：0-4 分
音乐综合素养 (30%)	听音练耳	20	1.音准 2.节奏准确 3.流畅、完整	错 1 音（和弦），扣 1 分
	视奏	10	视奏： 1.音准 2.节奏准确 3.流畅、完整	错 1 节拍，扣 1 分，7.5 分以上为“好”等级。

4. 其他说明

(1) 学校提供打击乐器和低音提琴（需自带鼓槌鼓棒和琴弓），其他乐器考生自备。

(2) 考生自备考试曲目（包括练习曲、乐曲或奏鸣曲）的曲谱 5 份供评委使用。

(3) 考官可根据作品的具体情况调整考生演奏时间、演奏作品片段。

(4) 视奏考题用略低于考生考试作品程度的片段，由考评小组提供视奏谱例，单人考核。

- (5) 考试过程中不得提及考生姓名, 违者按作弊取消考试资格。
- (6) 未尽事宜由专项考核小组审定。

附件 4

民族管弦乐专项考核要求

一、考核时间

2026 年 7 月 4 日（周六）

报到时间：上午 8:00

考试时间：上午 8:30

二、考核地点及考场安排

考核地点：深圳中学新校区（深圳市罗湖区泥岗西路 1068 号）
赋新楼 E202 室、综合楼 M106 民乐团排练厅

候考地点：深圳中学新校区赋新楼 E201 室

三、考核内容

1. 考核内容结构

民族管弦乐：民族管弦乐单人演奏（70%）+音乐综合素养（30%）。

民乐打击乐器：打击乐器单人演奏（70%）+音乐综合素养（30%）。

2. 考核内容和形式

（一）民族管弦乐单人演奏：

①民族管弦乐（拉弦乐、弹拨乐、吹管乐）：

练习曲：自选一首练习曲。

乐曲：自选独奏乐曲一首，不超过 8 分钟，评委至少需听完 2 分钟才能中断，不得使用任何伴奏。

②民乐打击乐单人演奏：

小军鼓长音滚奏：从力度 p（弱）缓慢渐强至力度 f（强），其中力度 f（强）强音滚奏部分不少于 8 秒，逐渐缓慢渐弱至 p（弱），要求中间不得间断，全过程不少于 25 秒。

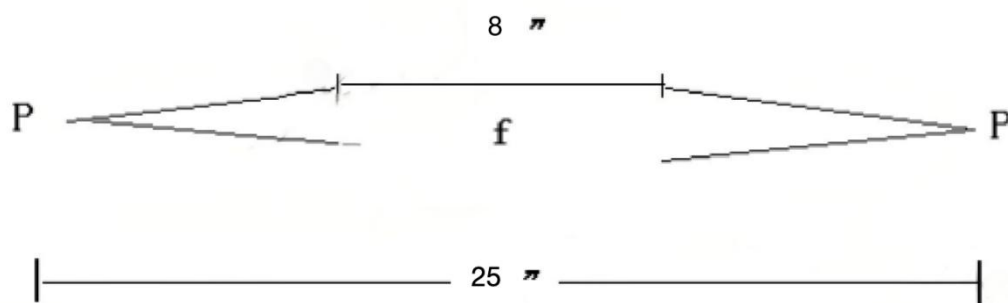

乐曲：演奏中国民族鼓类乐曲一首，不得使用任何伴奏，全曲不超过 8 分钟，评委至少需听完 2 分钟才能中断。

（二）音乐综合素养：

听音练耳：练耳考题为模唱单音、音程、和弦（大、小三和弦），钢琴弹奏，单人考核。

视奏：视奏考题用略低于考生考试作品程度的片段，由考评小组提供视奏谱例，单人考核。

四、器乐考核评分标准

总分为 100 分				
	内容	分值	评分标准	评分办法
单人演奏 (70%)	演奏技法	20	1.姿势与手型：乐器持握姿势标准，吹奏类乐器口型正确，指法/击奏动作符合专业规范。 2.基本功扎实度：音阶、琶音、练习曲等基础训练完成度良好，无气息不稳、指法混乱等明显技术缺陷。	A 等级：15-20 分； B 等级：10-14 分； C 等级：5-9 分； D 等级：0-4 分
	作品完成度	30	1.能通过力度对比、速度变化、音量层次等手法增强音乐表现。 2.音乐风格诠释符合原作时代特征； 3.音符、乐句、乐段演奏完整无误，快板段落颗粒感清晰，慢板段落时值饱满。	A 等级：25-30 分； B 等级：15-24 分； C 等级：10-14 分； D 等级：0-9 分

			4.音准偏差不超过±10音分，节奏、速度误差率低于10%；。	
	综合表现力	20	1.通过音色控制、乐句呼吸设计等传达音乐情绪，避免机械式演奏。 2.台风大方得体，演奏时肢体语言与音乐表达协调统一。	A等级：15-20分； B等级：10-14分； C等级：5-9分； D等级：0-4分
音乐综合素养 (30%)	听音练耳	20	1.音准 2.节奏准确 3.流畅、完整	错1音(和弦)，扣1分
	视奏	10	视奏： 1.音准 2.节奏准确 3.流畅、完整	错1节拍，扣1分，7.5分以上为“好”等级。

五、其它说明

(1) 民乐考场提供定音鼓、五音排鼓，其他乐器考生自备。

(2) 考生自备考试曲目(包括练习曲、乐曲)的曲谱5份供评委使用。

(3) 考试时要求单人演奏，考官可根据作品的具体情况调整演奏时间、演奏作品片段。

(4) 考试过程中不得提及考生姓名，违者按作弊取消考试资格。

(5) 未尽事宜由专项考核小组审定。

附件 5

足球专项考核要求

一、考核时间

2026 年 7 月 4 日（周六）

报到时间：上午 8:00

考试时间：上午 8:30

二、考核地点及考场安排

考核地点：深圳中学新校区（深圳市罗湖区泥岗西路 1068 号）
足球场

候考地点：深圳中学新校区体育馆 1 楼

三、考核内容

（一）考核项目与内容

（1）身体素质测试（10 分）

30 米跑（10 分）

测试方法：采取站立式起跑，每人二次机会。

（2）基本技术测试（20 分）

1) 20 米行进颠球（10 分）

测试方法：单脚或双脚以及头部均可颠球，球不得落地，每移动一米得 0.5 分。（人球同时过终点线为准）每人二次机会。

2) 20 米运球绕杆射门（10 分）

测试方法：罚球区线至起点线距离为 20 米，起点至第一根杆距离为 4 米，其余每杆距离均为 2 米，共设 8 根杆。考生听信号，从起点开始运球，逐个绕

过标志杆后须在罚球区外完成射门，球越过两门柱内侧和横梁下沿的球门线时计时停止。两次机会，取最优成绩。运球漏竿或未射进球门，算一次失败，射中球门横梁或立柱可补测一次。如3次测试均为失败，成绩以零分计算。

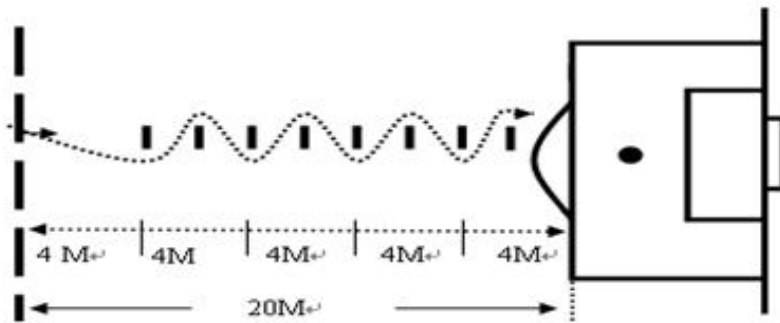

“20米运球绕杆射门测试”图示

(3) 位置技术测试

1) 前锋技术测试

接控球射门（10分）

测试方法：

达标：队员站在罚球点后的规定区域（6米×6米）内，接控来自于六个方向、不同高度、每个方向各一个传球（共6次）后射门。射入距两侧球门柱2米的正中区域得0.5分，两侧距球门柱2米的区域得1分，未射入球门得0分，记最好的5球成绩。

技评：依停接球稳定性、动作连贯性、协调性、合理性、射门的力量和准确性进行技术综合评定。优为1.0-0.9；良为0.8-0.7；及格为0.6；差为0.5。

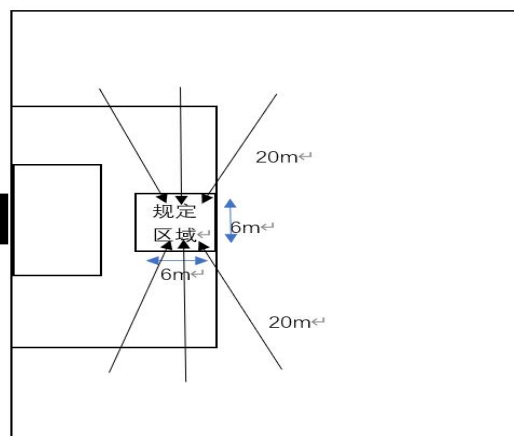

“前锋接控球射门测试”图示

2) 前卫技术测试

25 米踢准 (10 分)

测试方法:

达标: 每人踢 6 球, 左右脚不限, 记最好的 5 球成绩。以第一落点记录成绩, 圈内或压线得分, 每球 1 分。

技评: 依动作连贯性、协调性、合理性、传球的准确性和时效性进行技术综合评定。优为 1.0-0.9; 良为 0.8-0.7; 及格的为 0.6; 差为 0.5。

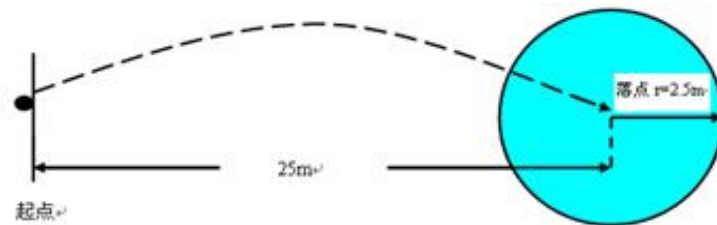

足球“25 米踢准”图示

3) 后卫技术测试

解围球 (10 分)

测试方法:

达标: 罚球区外的规定区域 (8 米 × 8 米), 面对来自于两个方向、每个方向各三个长传球 (共 6 次), 用身体合理部位直接将球处理出危险区域, 满足 10 米距离得 1 分, 满足 6 米距离得 0.5 分, 未处理出 6 米区域外的为 0 分, 记最好的 5 球成绩。(传入的球落点明显不在规定区域的为无效球, 不计入总数)

技评: 对球落点的预判能力与观察能力、移动时动作连贯性、准确性和身体的协调性进行技术综合评定。优为 1.0-0.9; 良为 0.8-0.7; 及格的为 0.6; 差为 0.5。

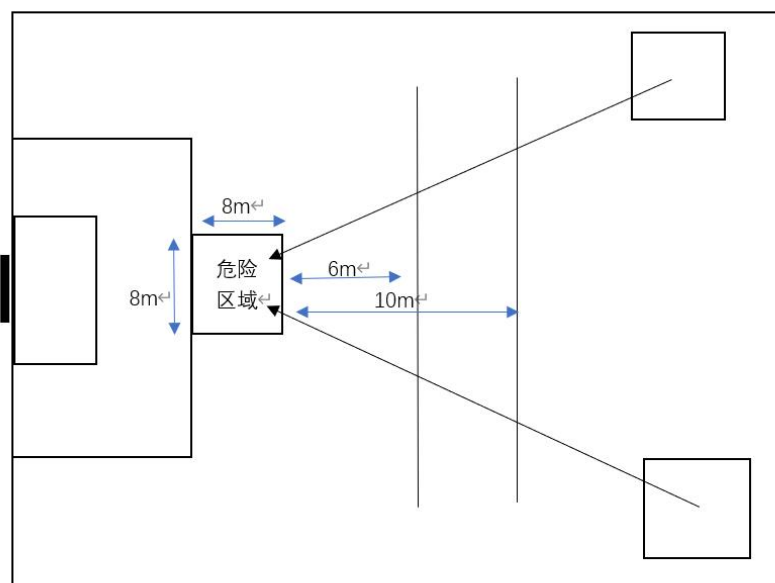

"后卫解围球测试"图示

(4) 比赛能力测试 (60 分)

分 A、B、C、D 四个等级，对考生的技术运用、战术意识、比赛作风等方面进行评价，详见后附评分标准。

(二) 考核形式与流程

考核形式：按学校公示的考核标准进行现场考核。

考核流程：按考核内容顺序依次进行。

(三) 其他需要说明的情况

未尽事宜由专项考核小组审定。

四、评分标准

足球测试成绩评分表（男子足球：非守门员）

足球特长生测试成绩评分表（男子足球：非守门员）								
分值	身体素质 (10分)	基本技术 (20分)		位置技术 (10分)			比赛能力 (60分)	
	30米跑 (秒) (10分)	20米行进间颠球(米) (10分)	20米绕杆射门(秒) (10分)	前锋技术	前卫技术	后卫技术		
				接控球射门 (10分)	25米踢准 (10分)	解围球 (10分)		
10	4.00	20	8.00	<p>每球达标技评2分。</p> <p>达标：每人踢球射门左右脚不限，以第一落点记录成绩，圈内或压线得分。</p> <p>技评：依动作连贯性、协调性、合理性、传球的准确性和时效性进行技术综合评定。</p> <p>优为1.0-0.9；良为0.8-0.7；及格为0.6；差为0.5。</p>	<p>每球达标技评2分。</p> <p>达标：每人踢球射门左右脚不限，以第一落点记录成绩，圈内或压线得分。</p> <p>技评：依动作连贯性、协调性、合理性、传球的准确性和时效性进行技术综合评定。</p> <p>优为1.0-0.9；良为0.8-0.7；及格为0.6；差为0.5。</p>	<p>每球达标技评2分。</p> <p>达标：每人解围球6次，取5次最好成绩。解围球出危险区域10米(含10米)以上得1分；6-10米得0.5分；6米以下得0分。</p> <p>技评：对球落点的预判能力与观察能力、移动时动作连贯性、准确性和身体的协调性进行技术综合评定。</p> <p>优为1.0-0.9；良为0.8-0.7；及格为0.6；差为0.5。</p>	A: 60-46	技术全面、战术配合意识好、特点突出
9.5	4.05	19	8.01-8.20					
9	4.10	18	8.21-8.40					
8.5	4.15	17	8.41-8.60					
8	4.20	16	8.61-8.80					
7.5	4.25	15	8.81-9.00					
7	4.30	14	9.01-9.20					
6.5	4.35	13	9.21-9.40					
6	4.40	12	9.41-9.60					
5.5	4.45	11	9.61-9.80					
5	4.50	10	9.81-10.00					
4.5	4.55	9	10.01-10.20					
4	4.60	8	10.21-10.40					
3.5	4.65	7	10.41-10.60					
3	4.70	6	10.61-10.80					
2.5	4.75	5	10.81-11.00					
2	4.80	4	11.01-11.20					
1.5	4.85	3	11.21-11.40					
1	4.90	2	11.41-11.60					
0.5	4.95	1	11.61-11.80					
							B: 45-36	技术较好、战术意识一般、特点不突出
							C: 35-26	技术一般、无特点
							D: 25分以下	技术较差、无特点

附件 6

羽毛球专项考核要求

一、考核时间

2026 年 7 月 4 日（周六）

报到时间：上午 8：00

考试时间：上午 8：30

二、考核地点及考场安排

考核地点：深圳中学新校区（深圳市罗湖区泥岗西路 1068 号）体育馆 3 楼

候考地点：深圳中学新校区体育馆 1 楼

三、考核内容

（一）考核项目与内容

1. 身体素质（四角位置移动）
2. 基本技术（定点后场高远球击打）
3. 实战比赛（单打 21 分实战比赛）

（二）考核形式与流程

（一）身体素质（四角位置移动）

方法：考生站位于单打场地的正中位置（0 点）。听到指令后从（0 点）移到（A 点），（A 点）返回（0 点）；从（0 点）移到（B 点），（B 点）返回（0 点）；从（0 点）移到（C 点），（C 点）返回（0 点）；从（0 点）移到（D 点），

(D点)返回(O点)。重复两次,计时计算成绩,详见图一及表1。

(二) 基本技术(含:基础达标,技能评定)

1. 基础达标

方法:考生持拍站在球场后场,距离端线2.5米区域内。将陪考员发出的高远球分别用正手上手高远球技术和侧身头顶击高远球技术将球击出,球需垂直下落到发球区双打后发球线到端线之间的区域内,每边各五颗球,总计10颗球。

成绩评定:基础达标评定满分为(5分)。每球按要求进入指定区域为成功一次。考试过程中,如遇陪考人员的失误不计考生失败,再次发球后考生继续计数。考生未进行击球动作,则重新击球,详见表2

2. 技能评定按以下级别评分,各级评分分值见表3。

优秀:动作正确、合理、协调,击球质量高,控制球能力强;

良好:动作正确、合理、较协调,击球质量较高,控制球能力较强;

及格:动作尚正确、合理、协调,击球质量一般,控制球能力一般;

不及格:动作正确但不合理、不协调,击球质量差,控制球能力差。

(三) 专项比赛测试(含:专项比赛名次,专项比赛能力评

定)

1. 比赛名次

根据考生报名情况采用一局制的分组循环赛、淘汰赛或循环淘汰混合赛制，执行最新版《羽毛球竞赛规则》并计算比赛得分，见表 4.

2. 专项比赛能力评定

方法：根据考生在比赛中的综合能力、意志品质、技战术特点、技术发展潜力作出综合评分，各级评分分值见表 5.

(三) 其他需要说明的情况

(非必须内容，学校自行补充)

四、评分标准

羽毛球总分：100 分

(一) 身体素质 5 分 (其中：基础达标 5 分，技术评定 0 分)

(二) 基本技术 9 分 (其中：基础达标 5 分，技术评定 4 分)

(三) 专项比赛测试 86 分 (其中专项比赛名次 60 分，专项比赛能力评定 26 分)

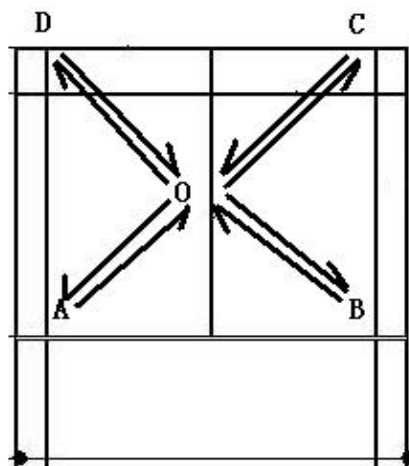

图一

表 1：身体素质基础达标评分表

分值	四角位置移动
5	22"
4.5	22.5"
4	23"
3.5	23.5"
3	24"
2.5	25"
2	26"
1.5	27"
1	28"
0.5	29"
0	30"

表 2：专项技术基础达标评分表

项目分值	专项技术（5 分）
5 分	成功 10 次
4.5 分	成功 9 次
4 分	成功 8 次
3.5 分	成功 7 次
3 分	成功 6 次
2.5 分	成功 5 次
2 分	成功 4 次
1.5 分	成功 3 次
1 分	成功 2 次
0.5 分	成功 1 次
0 分	成功 0 次

表 3 专项技术评定评分表

项目等级	技术评定表（4 分）
优秀	4 分

良好	3分
及格	2分
不及格	1分及以下

表4 专项比赛成绩评分表

比赛名次	分值
第一名	60分
第二名	57分
第三名	54分
第四名	51分
第五名	48分
第六名	45分
第七名	42分
第八名	39分
第九名	36分
第十名	33分

表5 比赛能力综合评定表

项目等级	综合能力	意志品质	技战术特点	技术发展潜力
等级一	优秀 6-8分	顽强 4-5分	突出 4-5分	潜力大 6-8分
等级二	良好 3-5分	一般 2-3分	一般 2-3分	一般 3-5分
等级三	一般 2分以下	脆弱 1分以下	低 1分以下	弱 2分以下

附件 7

乒乓球专项考核要求

一、考核时间

2026 年 7 月 4 日（周六）

报到时间：上午 8: 00

考试时间：上午 8: 30

二、考核地点及考场安排

考核地点：深圳中学新校区（深圳市罗湖区泥岗西路 1068 号）
体育馆 3 楼

候考地点：深圳中学新校区体育馆 1 楼

三、考核内容

（一）考核项目与内容

1、专项技能：发下旋球后正手位拉起移动至反手位连续两板反手，移动至正手位连续两板为一个组合（颗粒打法可为攻球，削球打法可攻削结合）。

2、专项素质：考生双手持绳做好准备。听到指令后开始起跳，监考员开始计时，双手摇绳一周为一次，两周为两次。

3、比赛：分为男生组、女生组，单打项目。

（二）考核形式与流程

1. 专项技能考核与技术评价（30 分）

(1) 专项技能（20 分）

考核方法：发下旋球后① 正手位拉起②③ 移动至反手位连续两板反手，④⑤移动至正手位连续两板为一个组合（颗粒打法可为攻球，削球打法可攻削结合），共 10 组。每成功一组计 2 分（失败不计分，成功少于 2 组含 2 组不计分），考试过程中，如遇陪考人员的失误不计考生失败，再次发球后考生计连续板数。

(2) 技术评价（10 分）

评价方法：在“专项技能”考核中，对考生进行技术评价，评价标准（表一）

表一 专项技能考核与技术评价评分表

	标准（组）	分值
专 项 技 能	10	20
	9	18
	8	16
	7	14
	6	12
	5	10
	4	8
	3	6
	少于 3 组不计分	
技 术 评 价	标准	分值
	优秀：技术规范/合理/协调，击球质量高，控制球能力强	9-10
	良好：技术规范/合理/较协调，击球质量较高，控球能力较好	7-8
	及格：技术尚好/合理/较协调，击球质量一般，控球能力稍差	4-6

2. 专项素质（10 分）

专项素质跳绳考试方法：考生双手持绳做好准备。听到指令后开始起跳，监考员开始计时，双手摇绳一周为一次，两周为两次。

评价方法：计1分钟时间内累计摇绳次数，125次（含）为起评分，每增加1次得0.1分，以此类推，得分标准表二（男女标准相同）。

表二 专项素质评分表

分值	跳绳（单位：次）	分值	跳绳（单位：次）
1	125	5.6	171
1.1	126	5.7	172
1.2	127	5.8	173
1.3	128	5.9	174
1.4	129	6	175
1.5	130	6.1	176
1.6	131	6.2	177
1.7	132	6.3	178
1.8	133	6.4	179
1.9	134	6.5	180
2	135	6.6	181
2.1	136	6.7	182
2.2	137	6.8	183
2.3	138	6.9	184
2.4	139	7	185
2.5	140	7.1	186
2.6	141	7.2	187
2.7	142	7.3	188
2.8	143	7.4	189
2.9	144	7.5	190
3	145	7.6	191
3.1	146	7.7	192
3.2	147	7.8	193
3.3	148	7.9	194
3.4	149	8	195
3.5	150	8.1	196
3.6	151	8.2	197
3.7	152	8.3	198
3.8	153	8.4	199
3.9	154	8.5	200
4	155	8.6	201
4.1	156	8.7	202

4.2	157	8.8	203
4.3	158	8.9	204
4.4	159	9	205
4.5	160	9.1	206
4.6	161	9.2	207
4.7	162	9.3	208
4.8	163	9.4	209
4.9	164	9.5	210
5	165	9.6	211
5.1	166	9.7	212
5.2	167	9.8	213
5.3	168	9.9	214
5.4	169	10	215
5.5	170		

3. 赛 60 分（名次 40 分，技战术评定 20 分）

(1) 比赛（40 分）

比赛方法：分为男生组、女生组，单打项目。根据考生报名情况采用三局两胜制的分组循环赛、淘汰赛或循环淘汰混合赛制，考核参照最新版《乒乓球竞赛规则》执行，考生完成所有轮次的考核后，按名次计分。（若男女各组参加考试人数少于 3 人，由考评组安排陪考人员参加实战比赛）

(2) 技战术综合评价（20 分）

评价方法：根据考生在比赛中技战术水平和发展潜能以及个人特点、进行综合性能力考评，并对心理素质和意志品质等方面进行全面考查，具体考评方法（表三）

表三 比赛与技战术综合评价成绩评分表

比赛		技战术综合评价				
名次	分值	内容	技战术基础	技战术特点	发展潜能	心理意志

1	40	一级	优秀	特点突出	潜力大	优秀
2	38		7分	5分	4分	4分
3	35	二级	良好	比较突出	有潜力	良好
4	33		6	4	3	3
5	29	三级	一般	有特点	潜力一般	一般
6	27		4	3	2	2
7	23	四级	较差	不显著	潜能有限	较差
8	21		3	2	1	1

(三) 其他需要说明的情况

未尽事宜由专项考核小组审定。

四、评分标准（见表四）

表四 考核项目及内容与评分方法

序号	项目	分值		
		技能/素质/比赛	技术评价	合计
1	专项技能	20分	10分	30分
2	专项素质	10分	0分	10分
3	单项比赛	40分	20分	60分
合计		70分	30分	100分

附件 8

网球专项考核要求

一、考核时间

2026 年 7 月 4 日（周六）

报到时间：上午 8：00

考试时间：上午 8：30

二、考核地点及考场安排

考核地点：深圳中学新校区（深圳市罗湖区泥岗西路 1068 号）
体育馆 5 楼

候考地点：深圳中学新校区体育馆 1 楼

三、考核内容

（一）考核项目与内容

- 1、专项技术考核：上手发球技术。
- 2、实战能力考核：单项比赛，依据最新版《网球竞赛规则》进行现场对抗比赛。
- 3、专项素质考核：扇形移动，测试底线中点出发、按指定点位折返跑的移动速度与灵活性。

（二）考核形式与流程

- 1、考生按规定时间到候考地点签到、检录。
- 2、现场抽签确定比赛分组与对阵顺序。
- 3、先进行专项技术考核，再进行网球单项比赛，后进行专项素质测试。

4、评委依据评分标准现场打分，全程公开公平执行。

(三) 其他需要说明的情况

1、男女分开考试；人数 ≤ 6 人采用单循环制， ≥ 7 人采用分组循环和交叉淘汰赛制。

2、比赛采用 6 局平局决胜、无占先计分法，6:6 时抢 7 决胜（净胜 2 分）。

3、单组人数 < 3 人，由考评组安排陪考人员参与实战。

4、遇雨天，比赛改为 4 局无占先或抢 11 分决胜。

5、扇形移动需脚掌触定所有点位，未触定按无效处理，每无效点扣 1 分。

6、单项比赛男、女分开计分。

7、未尽事宜由专项考核小组审定。

四、评分标准

总分 100 分，由专项技术（10 分）+ 网球单项比赛（80 分）+ 专项素质（10 分）三部分构成。

(一) 专项技术（10 分）

测试方法：考生使用上手发球技术，向对方场地对角发球区发球 10 个，其中一区、二区各发球 5 个，每球计 1 分，共 10 分。

(二) 单项比赛（80 分）

1、男生评分标准：

第一名	80 分
第二名	76 分
第三名	68 分
第四名	56 分
第五名及以后	40 分

2、女生评分标准：

第一名	80 分
第二名	69 分
第三名	58 分
第四名	47 分
第五名及以后	36 分

(三) 专项素质：扇形移动 (10 分)

分数	男子	女子
10	15.0	16.0
9	15.5	16.5
8	16.0	17.0
7	16.5	17.5
6	17.0	18.0
5	17.5	18.5
4	18.0	19.0
3	18.5	19.5
2	19.0	20.0
1	19.5	20.5

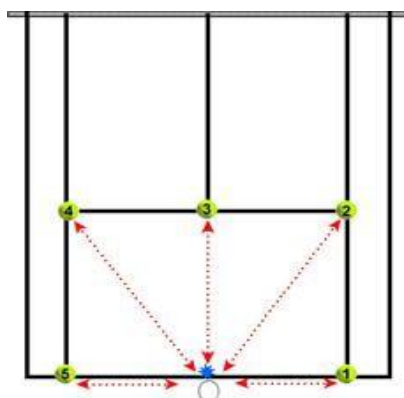

附件 9

游泳专项考核要求

一、考核时间

2026 年 7 月 4 日（周六）

报到时间：上午 8:00

考试时间：上午 8:30

二、考核地点及考场安排

考核地点：深圳中学新校区（深圳市罗湖区泥岗西路 1068 号）

游泳馆

候考地点：深圳中学新校区体育馆 1 楼

三、考核内容

（一）考核项目与内容

1. 专项测试（60 分）

根据考生所报专项进行测试，按成绩计分。

2. 专项能力测试（30 分）

专项能力测试需与专项测试泳姿一致，测试内容为 6 个 100 米主项包干，六个成绩累计计算总分。

3. 200 米个人混合泳综合测试（10 分）

由考评专家根据运动员现场测试过程中的技术动作规范性、水感与身体控制能力、相关项目发展潜力、运动员身体条件等给综合评价。

(二) 考核形式与流程

1. 专项测试流程

考生按照正规比赛流程从出发台出发进行专项考试。

2. 专项能力测试流程

考生每个 100 米听从考官指令在水中蹬边出发，每个 100 米到边后待包干时间到后听从考官指令开始下一个 100 米的考试。

3. 200 米个人混合泳综合测试

考生从出发台出发采用技术游的方式按照蝶、仰、蛙、自的顺序游完 200 米个人混合泳。

(三) 其他需要说明的情况

1. 除本考核方案规定之外，按最新《游泳竞赛规则》执行。

2. 专项能力测试部分为考官秒表计时，其他采用电动计时系统。

3. 未尽事宜由专项考核小组审定。

四、评分标准

1. 专项测试采用《游泳专项考核成绩评分表》计分(见附件：表 1、表 2、表 3)；

2. 专项能力测试采用《专项能力测试评分表》计分（见附件：表 4、表 5）；

3. 技能评价采用《游泳技能评价标准》计分（见附件：表 6）。

表 1：男子仰泳、蛙泳、蝶泳评分表(50 米池)

分值	仰泳		蛙泳		蝶泳	
	100 米	200 米	100 米	200 米	100 米	200 米
100	58.45	2:06.45	1:03.80	2:21.90	55.45	2:02.70

98	59.56	2:08.76	1:05.24	2:24.52	56.36	2:04.96
96	1:00.67	2:11.07	1:06.68	2:27.14	57.27	2:07.22
94	1:01.78	2:13.38	1:08.12	2:29.76	58.18	2:09.48
92	1:02.89	2:15.69	1:09.56	2:32.38	59.09	2:11.74
90	1:04.00	2:18.00	1:11.00	2:35.00	1:00.00	2:14.00
88	1:05.00	2:20.30	1:11.90	2:36.90	1:01.10	2:16.40
86	1:06.00	2:22.60	1:12.80	2:38.80	1:02.20	2:18.80
84	1:07.00	2:24.90	1:13.70	2:40.70	1:03.30	2:21.20
82	1:08.00	2:27.20	1:14.60	2:42.60	1:04.40	2:23.60
80	1:09.00	2:29.50	1:15.50	2:44.50	1:05.50	2:26.00
78	1:10.00	2:31.80	1:16.40	2:46.40	1:06.60	2:28.40
76	1:11.00	2:34.10	1:17.30	2:48.30	1:07.70	2:30.80
74	1:12.00	2:36.40	1:18.20	2:50.20	1:08.80	2:33.20
72	1:13.00	2:38.70	1:19.10	2:52.10	1:09.90	2:35.60
70	1:14.00	2:41.00	1:20.00	2:54.00	1:11.00	2:38.00
68	1:15.07	2:43.33	1:20.93	2:55.93	1:12.20	2:40.67
66	1:16.13	2:45.67	1:21.87	2:57.87	1:13.40	2:43.33
64	1:17.20	2:48.00	1:22.80	2:59.80	1:14.60	2:46.00
62	1:18.27	2:50.33	1:23.73	3:01.73	1:15.80	2:48.67
60	1:19.33	2:52.67	1:24.67	3:03.67	1:17.00	2:51.33

注：评分表计分单位为 0.5 分

表 2：女子仰泳、蛙泳、蝶泳评分表(50 米池)

分值	100 米仰	200 米仰	100 米蛙	200 米蛙	100 米蝶	200 米蝶
100	1:04.30	2:18.30	1:10.75	2:36.60	1:00.50	2:14.20
98	1:05.24	2:20.54	1:12.20	2:39.48	1:02.00	2:16.36
96	1:06.18	2:22.78	1:13.65	2:42.36	1:03.50	2:18.52
94	1:07.12	2:25.02	1:15.10	2:45.24	1:05.00	2:20.68
92	1:08.06	2:27.26	1:16.55	2:48.12	1:06.50	2:22.84
90	1:09.00	2:29.50	1:18.00	2:51.0	1:08.00	2:25.00
88	1:10.20	2:31.85	1:19.10	2:53.20	1:09.20	2:27.95
86	1:11.40	2:34.20	1:20.20	2:55.40	1:10.40	2:30.90
84	1:12.60	2:36.55	1:21.30	2:57.60	1:11.60	2:33.85

82	1:13.80	2:38.90	1:22.40	2:59.80	1:12.80	2:36.80
80	1:15.00	2:41.25	1:23.50	3:02.00	1:14.00	2:39.75
78	1:16.20	2:43.60	1:24.60	3:04.20	1:15.20	2:42.70
76	1:17.40	2:45.95	1:25.70	3:06.40	1:16.40	2:45.65
74	1:18.60	2:48.30	1:26.80	3:08.60	1:17.60	2:48.60
72	1:19.80	2:50.65	1:27.90	3:10.80	1:18.80	2:51.55
70	1:21.00	2:53.00	1:29.00	3:13.00	1:20.00	2:54.50
68	1:22.33	2:56.03	1:30.00	3:15.33	1:21.27	2:57.40
66	1:23.67	2:59.07	1:31.00	3:17.67	1:22.53	3:00.30
64	1:25.00	3:02.10	1:32.00	3:20.00	1:23.80	3:03.20
62	1:26.33	3:05.13	1:33.00	3:22.33	1:25.07	3:06.10
60	1:27.67	3:08.17	1:34.00	3:24.67	1:26.33	3:09.00

注：评分表计分单位为 0.5 分

表 3：男子 女子自由泳、混合泳评分表(50 米池)

分值	男子自由泳		女子自由泳		200 米个人混合泳	
	100 米	200 米	100 米	200 米	男子	女子
100	51.50	1:51.55	56.30	2:01.20	2:08.20	2:18.40
98	52.30	1:53.84	57.54	2:03.96	2:10.36	2:20.72
96	53.10	1:56.13	58.78	2:06.72	2:12.52	2:23.04
94	53.90	1:58.42	1:00.02	2:09.48	2:14.68	2:25.36
92	54.70	2:00.71	1:01.26	2:12.24	2:16.84	2:27.68
90	55.50	2:03.00	1:02.50	2:15.00	2:19.00	2:30.00
88	56.45	2:05.00	1:03.55	2:17.40	2:21.10	2:32.80
86	57.40	2:07.00	1:04.60	2:19.80	2:23.20	2:35.60
84	58.35	02:09.0	1:05.65	2:22.20	2:25.30	2:38.40
82	59.30	2:11.00	1:06.70	2:24.60	2:27.40	2:41.20
80	1 :00.25	2:13.00	1:07.75	2:27.00	2:29.50	2:44.00
78	1 :01.20	2:15.00	1:08.80	2:29.40	2:31.60	2:46.80
76	1 :02.15	2:17.00	1:09.85	2:31.80	2:33.70	2:49.60
74	1 :03.10	2:19.00	1:10.90	2:34.20	2:35.80	2:52.40
72	1 :04.05	2:21.00	1:11.95	2:36.60	2:37.90	2:55.20
70	1 :05.00	2:23.00	1:13.00	2:39.00	2:40.00	2:58.00
68	1 :06.13	2:25.20	1:14.40	2:41.93	2:42.33	3:01.33
66	1 :07.27	2:27.40	1:15.80	2:44.87	2:44.67	3:04.67
64	1 :08.40	2:29.60	1:17.20	2:47.80	2:47.00	3:08.00
62	1 :09.53	2:31.80	1:18.60	2:50.73	2:49.33	3:11.33

60	1 :10.67	2:34.00	1:20.00	2:53.67	2:51.67	3:14.67
----	----------	---------	---------	---------	---------	---------

注：评分表计分单位为 0.5 分

表 4：男子专项能力测试评分表(50 米池)

分值	蝶泳	仰泳	蛙泳	自由泳
	1:35 秒包干	1:30 秒包干	1:45 秒包干	1:20 秒包干
5	1:13	1:14	1:25	1:06
4.5	1:14	1:15	1:26	1:07
4	1:15	1:16	1:27	1:08
3.5	1:16	1:17	1:28	1:09
3	1:17	1:18	1:29	1:10
2.5	1:18	1:19	1:30	1:11
2	1:19	1:20	1:31	1:12
1	1:20	1:21	1:32	1:13

表 5：女子专项能力测试评分表(50 米池)

分值	蝶泳	仰泳	蛙泳	自由泳
	1:45 秒包干	1:40 秒包干	1:55 秒包干	1:25 秒包干
5	1:22	1:21	1:34	1:14
4.5	1:23	1:22	1:35	1:15
4	1:24	1:23	1:36	1:16
3.5	1:25	1:24	1:37	1:17
3	1:26	1:25	1:38	1:18
2.5	1:27	1:26	1:39	1:29
2	1:28	1:27	1:40	1:20
1	1:29	1:28	1:41	1:21

表 6: 评分表

评价指标		分值
技术动作规范性		3分
水感与身体控制能力		3分
专项发展潜力		2分
身体综合条件		2分
综合评价	标准	
	优秀: 技术规范, 水感好, 身体综合条件好, 发展潜力高	8-10
	良好: 技术较规范, 水感较好, 身体条件普通, 发展潜力不高	5-7
	及格: 技术不规范, 水感普通, 身体条件一般, 发展潜力低	2-4

田径专项考核要求

一、考核时间

2026 年 7 月 4 日（周六）

报到时间：上午 8：00

考试时间：上午 8：30

二、考核地点及考场安排

考核地点：深圳中学新校区（深圳市罗湖区泥岗西路 1068 号）

田径场

候考地点：深圳中学新校区体育馆 1 楼

三、考核内容

（一）考核项目与内容

1. 专项考核（90%）：100 米、跳高、跳远。（考生只限于报考专项的考核）

2. 技术评价（10%）：技术动作规范性、运动能力表现、专项发展潜力、身体综合条件。

（二）考核形式与流程

1. 考生需持有本人准考证、第二代身份证检录，径赛项目考前 10 分钟在各项目起点检录；田赛项目考前 15 分钟在各项目跳跃场地检录。

2. 考试按照径赛、跳远、跳高的顺序进行。考生需先至体育馆 1

楼进行道次和顺序的抽签。

3. 径赛考试采用电子计时的方式进行。远度类跳跃项目考生有 6 次试跳机会，高度类跳跃项目考生每个高度 3 次试跳机会。

4. 除本方案规定之外，参照最新《田径竞赛规则》执行。

(三) 其他需要说明的情况

1. 短跑项目采用蹲踞式起跑，学校为考生提供起跑器。径赛各组次起跑允许有 1 次犯规，之后的犯规将被取消考核资格。

2. 跳远起跳板为 1 米板。

3. 跳高项目高度升高计划：

1. 55 米~1.70 米：每轮升高 5 厘米

1. 70 米~1.82 米：每轮升高 3 厘米

1. 82 米以上：每轮升高 2 厘米

4. 跳高项目在考生只剩一人时，允许考生自行选择试跳高度（在当前高度不超过三次试跳机会的情况下可选择下降高度）。

5. 未尽事宜由专项考核小组审定。

四、评分标准

1. 专项标准

2026 年深圳中学田径特长生专项考核成绩评分表

分值	男子		女子	分值
	跳高	跳远	100 米	
100	1. 89	6. 80	12. 68	100
98	1. 88	6. 77	12. 70	98
96	1. 87	6. 74	12. 72	96
94	1. 86	6. 71	12. 74	94

92	1.85	6.68	12.76	92
90	1.84	6.65	12.78	90
88	1.83	6.62	12.80	88
86	1.82	6.59	12.85	86
84	1.81	6.56	12.90	84
82	1.80	6.53	12.95	82
80	1.79	6.50	13.00	80
78	1.76	6.45	13.05	78
75	1.73	6.40	13.10	75
70	1.70	6.30	13.15	70
65	1.65	6.20	13.20	65
60	1.60	6.10	13.25	60

2. 技术评价

评价指标		分值	
技术动作规范性		2分	
运动能力表现		2分	
专项发展潜力		3分	
身体综合条件		3分	
综合评分	标准		分值
	优秀：技术规范，运动能力强，身材条件好，发展潜力高		9-10
	良好：技术较规范，运动能力好，身材条件较好，发展潜力一般		4-8
	及格：技术不规范，运动能力普通，身材条件一般，发展潜力低		0-3

围棋专项考核要求

一、考核时间

2026 年 7 月 4 日（周六）

报到时间：上午 8: 00

考试时间：上午 8: 30

二、考核地点及考场安排

考核地点：深圳中学新校区（深圳市罗湖区泥岗西路 1068 号）
赋新楼 E802 室

候考地点：深圳中学新校区赋新楼 E803 室

三、考核内容

（一）考核项目与内容

单循环快棋比赛，分设男女组。

比赛计时：每轮比赛每方 40 分钟包干，裁判视情况中途放钟计时，超时判负；加赛计时：每方 20 分钟包干，超时判负。

（二）考核形式与流程

入围考生抽签进行单循环比赛，根据比赛胜场数进行排名，胜局积 2 分，负局 0 分，弃权判负（0 分，胜方得 2 分），无和棋；如两人积分相同，则以两人之间的胜负进行排名；如三人积分相同，则进行三人循环快棋加赛。（注：若加赛一轮后三人积分依旧相同，则采取抽签方式决出名次）

(三) 其他需要说明的情况

1. 若入围考生人数少（仅一人）而无法安排考生间比赛或循环比赛过程中未获得胜场的考生，其考核成绩由评委组加试判定。加试办法为与评委对弈，对弈的考核结果分两种：一为达到我校该项目招生要求（考核分数 80 分以上）；二为未达到我校该项目招生要求（考核分数为 80 分以下）。

2. 未尽事宜由专项考核小组审定。

四、评分标准

依比赛名次排序计分，第一名 100 分，第二名 85 分，第三名 70 分（以此类推，根据名次依次递减 15 分，男、女分组依比赛名次分别排序计分）。